

RENAULT MEGANER.S. ULTIME

série limitée



ultime série limitée

Design collector, technologie issue de la F1. Renault Megane R.S. Ultime tire sa révérence avec cette dernière évolution d'un modèle de légende.



**Point final de l'aventure
Renault Sport démarrée en 1976,
cette série limitée lui rend hommage
avec 1976 exemplaires produits.
Offrez-vous une icône et un modèle
unique.**

**série limitée
à 1976
exemplaires**

**motorisation
300 ch**

R.S. Monitor

4Control

châssis cup

menu interactif

01. design

02. plaisir de conduite

03. multimédia

**04. systèmes avancés
d'aide à la conduite**

05. personnalisation

unique par son design

Lignes racées, ailes élargies, strappings d'inspiration compétition et éléments distinctifs noirs rendent Megane R.S. Ultime 100% exclusive.



À l'arrière, Renault Megane R.S. Ultime se pare d'un diffuseur noir emblématique de la sportivité.



détail badge double diamant R.S.

« Ultime » se distingue en gris sur la lame F1 noir brillant. Et les étriers de frein Brembo[®] rouges affirment son caractère sportif.



sportivité exclusive à bord

L'esprit compétition s'invite aussi à bord. Les sièges-baquets Recaro® en Alcantara® avec surpiqûres rouges, noires et gris technique et le pédalier aluminium expriment la passion du sport automobile.



sièges conducteur et passager réglables en hauteur

Ultime signe d'exclusivité : la plaque portant la signature du pilote d'essai Laurent Hurgon et la numérotation de votre modèle, de 0001 à 1976.



[configurez et commandez →](#)

performances exaltantes

300 ch! Doté d'une technologie issue de la F1[®], le moteur 1,8 L à injection directe associé à la boîte automatique EDC à double embrayage offre un couple de 420 Nm et un temps de réponse réduit pour une efficacité accrue. Vivez des moments intenses.



Grâce à son différentiel mécanique Torsen[®] à glissement limité, ses disques de frein avant bi-matière, ses étriers de frein Brembo[®], ses pneus Bridgestone S007, et son système 4Control à 4 roues directrices, Mégane R.S. Ultime offre une tenue de route et une maîtrise optimales.

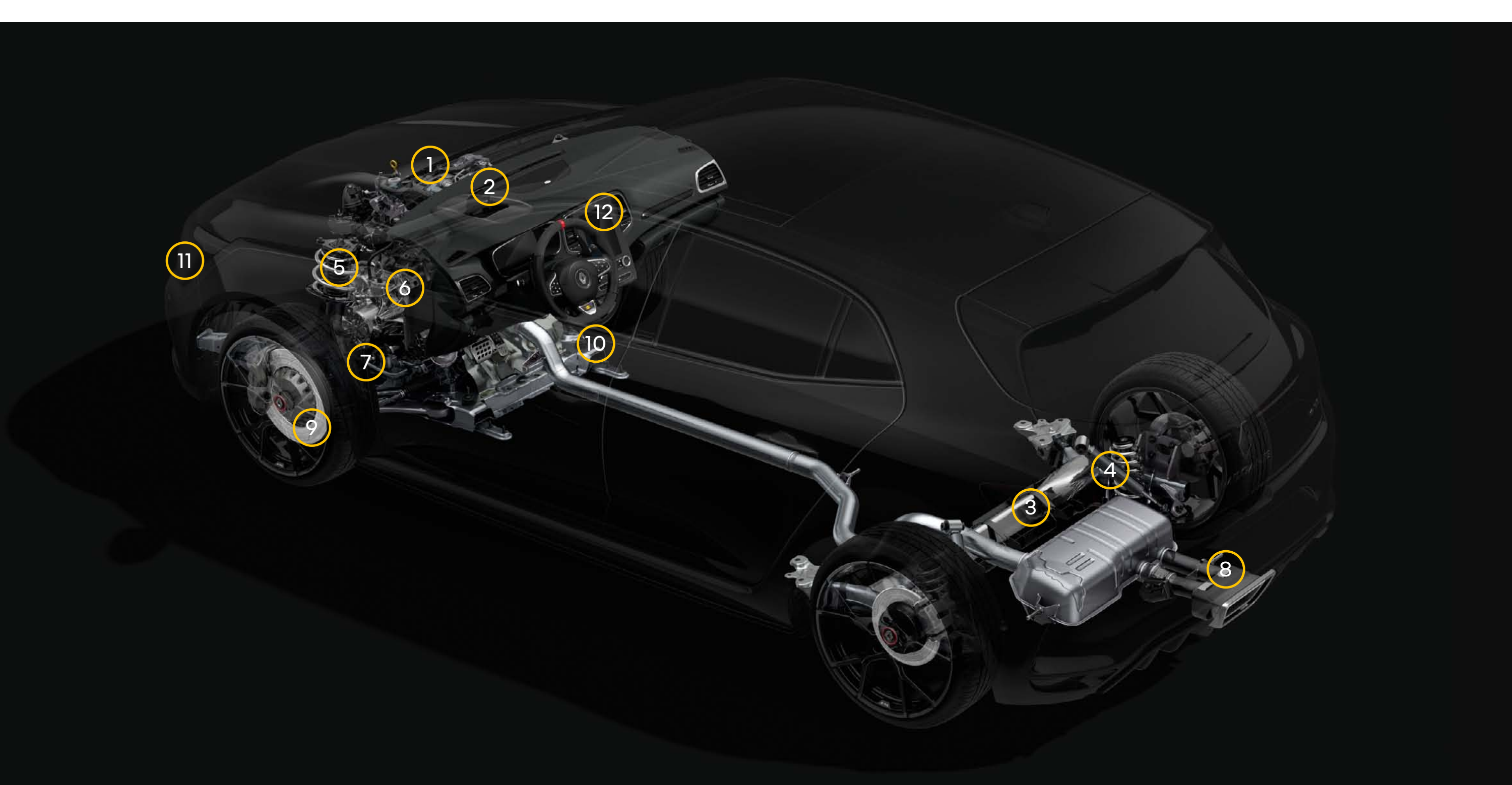

- | | |
|---|---|
| 1 - moteur 1,8 L turbo - 300 ch/420 Nm | 7 - train avant à pivot indépendant |
| 2 - turbocompresseur avec turbine montée sur palier à roulement à billes en céramique | 8 - système d'échappement à clapet |
| 3 - système 4Control à 4 roues directrices | 9 - disques de frein bi-matière et étriers de frein Brembo [®] |
| 4 - châssis cup | 10 - boîte automatique EDC à double embrayage |
| 5 - butées hydrauliques de compression | 11 - système R.S. vision |
| 6 - différentiel mécanique Torsen [®] à glissement limité | 12 - R.S. monitor télémétrie embarquée |

configurez et commandez →

pilotez en haute technologie

Suivez vos performances avec le R.S. Monitor signé Renault Sport. Régime moteur, angle de braquage et bien d'autres paramètres s'affichent en temps réel sur l'écran tactile 9,3" du système easy link. Profitez également du son Bose[®], de la réplication smartphone et de la navigation intégrée. L'écran Cluster 10" derrière le volant et l'affichage tête haute facilitent le pilotage.



- easy link écran tactile 9,3" avec navigation et réplication smartphone sans fil
- Bose[®] Sound System
- R.S. Monitor

configurez et commandez →

04. systèmes avancés d'aide à la conduite



7 systèmes avancés d'aide à la conduite

Dans le cadre de human first program, Renault Megane R.S. Utlime est équipé de multiples systèmes avancés d'aide à la conduite innovants.

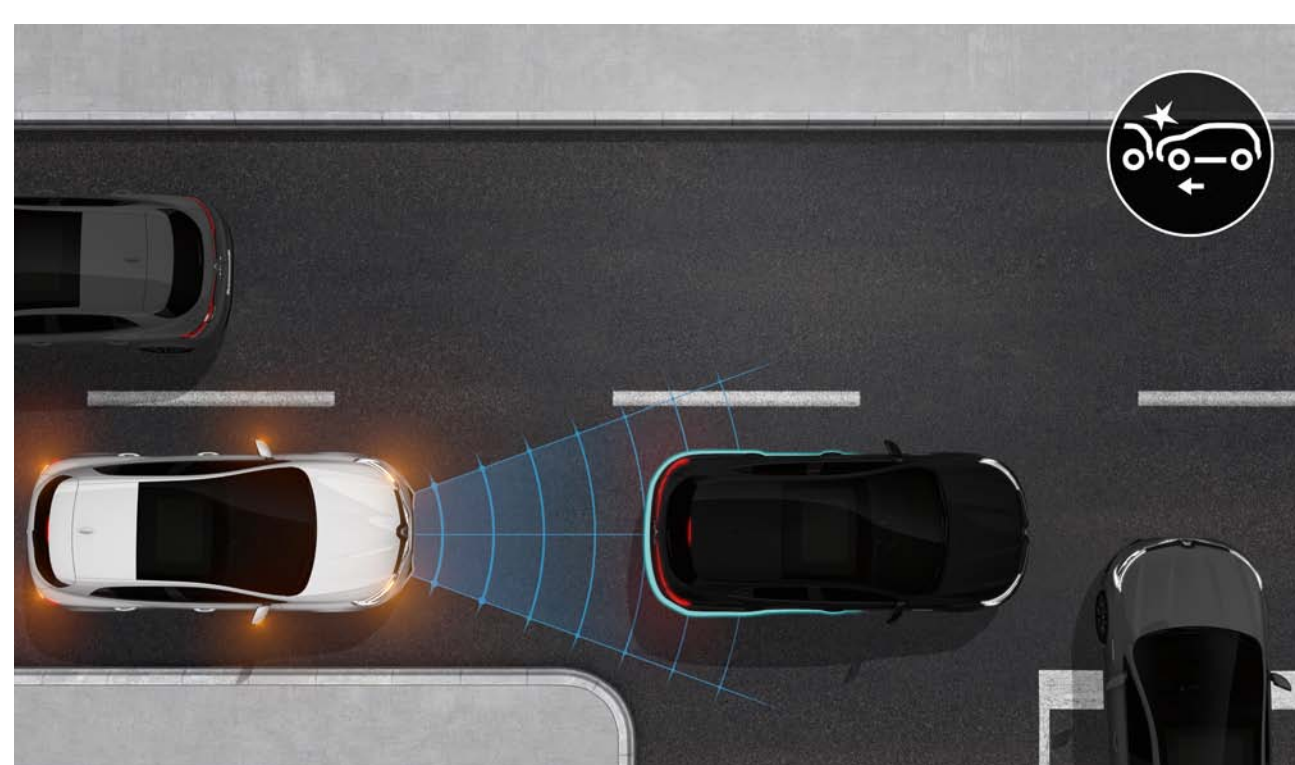

système actif de freinage d'urgence voiture

Il détecte les voitures venant de face ou de côté, et stoppe le véhicule en cas de danger. Circuler en ville n'a jamais été aussi sûr, de jour comme de nuit.

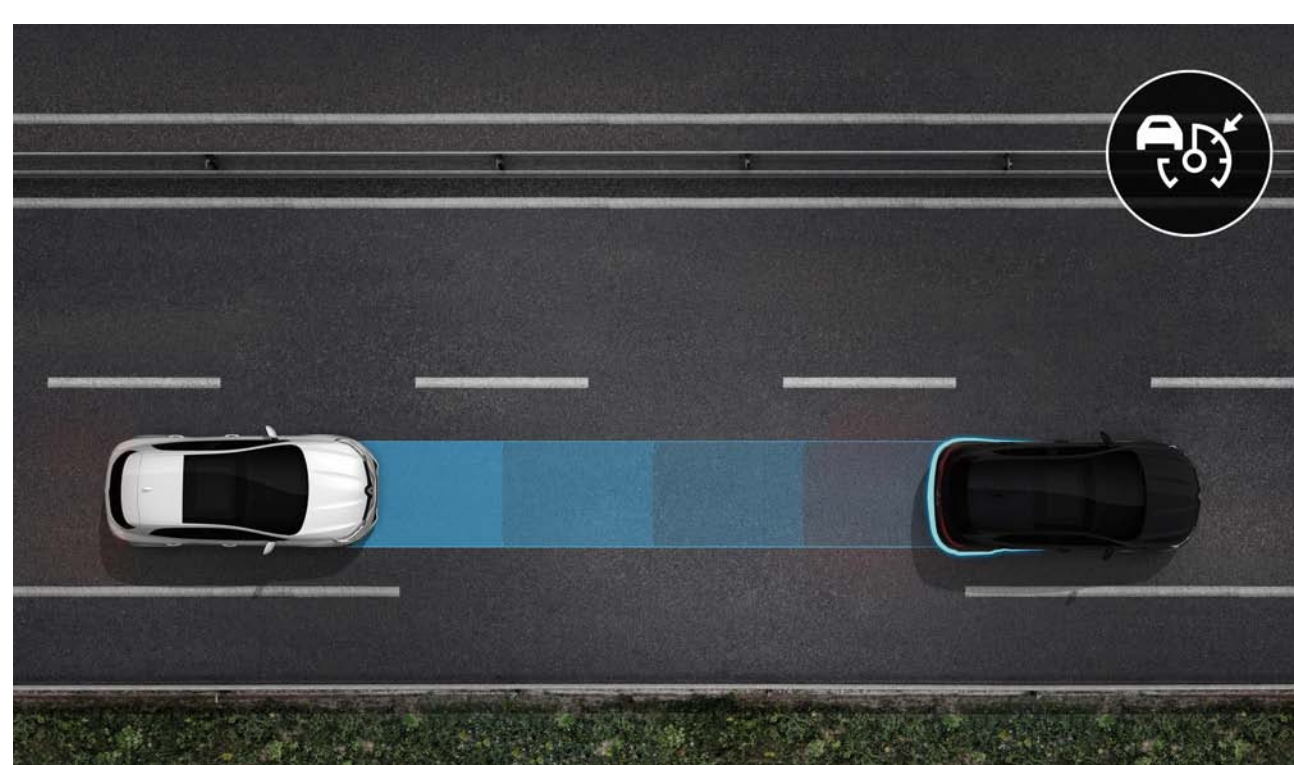

régulateur de vitesse adaptatif

Actif de 0 à 160 km/h, il régule votre vitesse et maintient les distances de sécurité avec les véhicules qui vous précèdent.

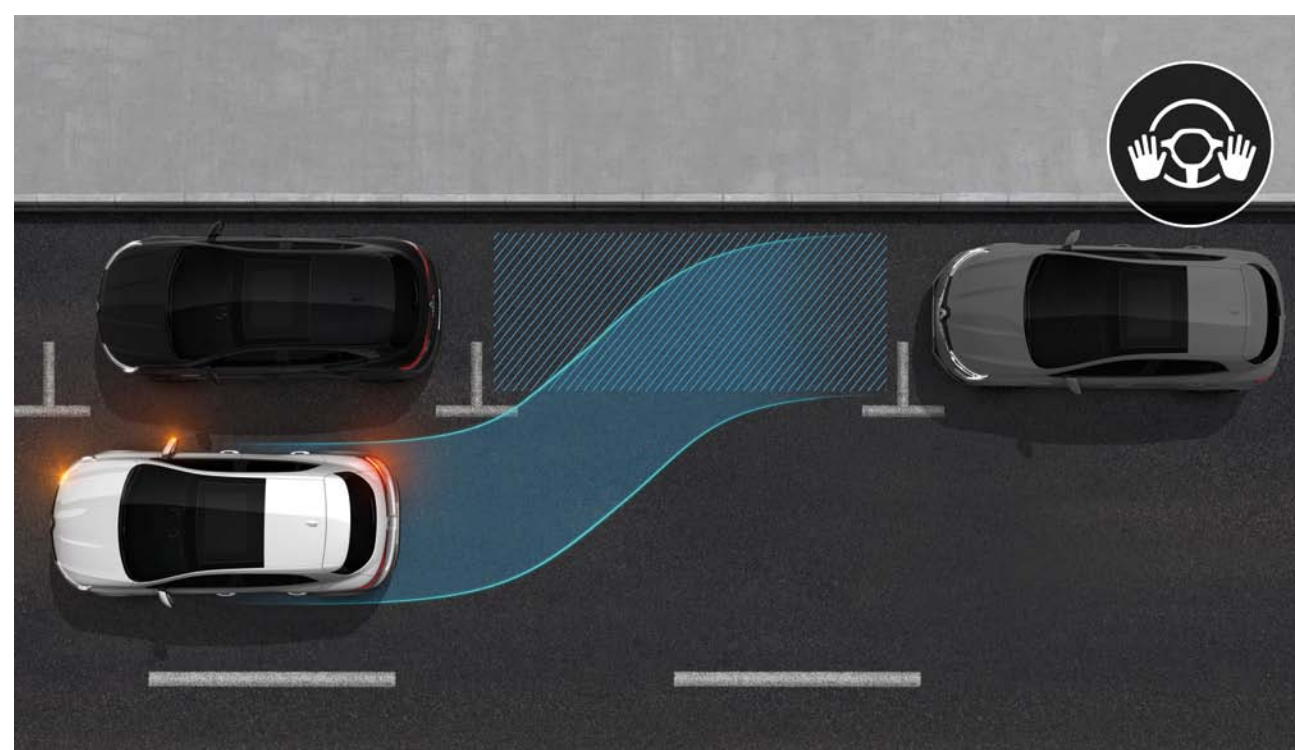

aide au parking avant - arrière - latéral

Des capteurs situés sur toute la périphérie de la voiture vous avertissent et vous permettent d'éviter des obstacles lorsque vous manœuvrez à faible vitesse.

aides à la conduite

- régulateur de vitesse adaptatif
- alerte de survitesse avec reconnaissance des panneaux de signalisation

aides à la sécurité

- aide au freinage d'urgence city et piéton
- alerte de distance de sécurité
- alerte de franchissement de ligne

aides au parking

- aide au parking avant/arrière/latéral
- caméra de recul

[configurez et commandez →](#)

05. personnalisation

teintier



blanc nacré (pms)



jaune sirius (pms)



orange tonic (pms)



noir étoilé (pm)

pms : peinture métallisée spéciale.
pm : peinture métallisée.
photos non contractuelles.

configurez et commandez →

05. personnalisation

ambiance



R.S. Ultime

- volant mixte cuir perforé/Alcantara®
- pédalier et repose-pied aluminium
- climatisation automatique bi-zone avec capteur de toxicité et recyclage d'air
- système de départ arrêté Launch Control



**téléchargez le pdf (6 Mo)
des ambiances et équipements**

05. personnalisation

sellerie et jante



**sellerie Alcantara®
R.S avec surpiqûres
rouges, noires et
gris technique**



**jantes 19"
aluminium
fuji light noires**

configurez et commandez →

05. personnalisation

motorisations

TCe 300 EDC

carburant

essence sans plomb ou E5 ou E10

puissance maxi kW CEE (ch) au régime de (tr/min)

221 (300) à 6 000

couple maxi Nm CEE au régime de (tr/min)

420 à 3 200

boîte de vitesses et transmission

type de boîte de vitesses / nombre de rapports

double embrayage humide/6

masse à vide en ordre de marche (MVODM) - min/max

1447/1501



**téléchargez le pdf (6Mo)
des motorisations**

dimensions et volumes

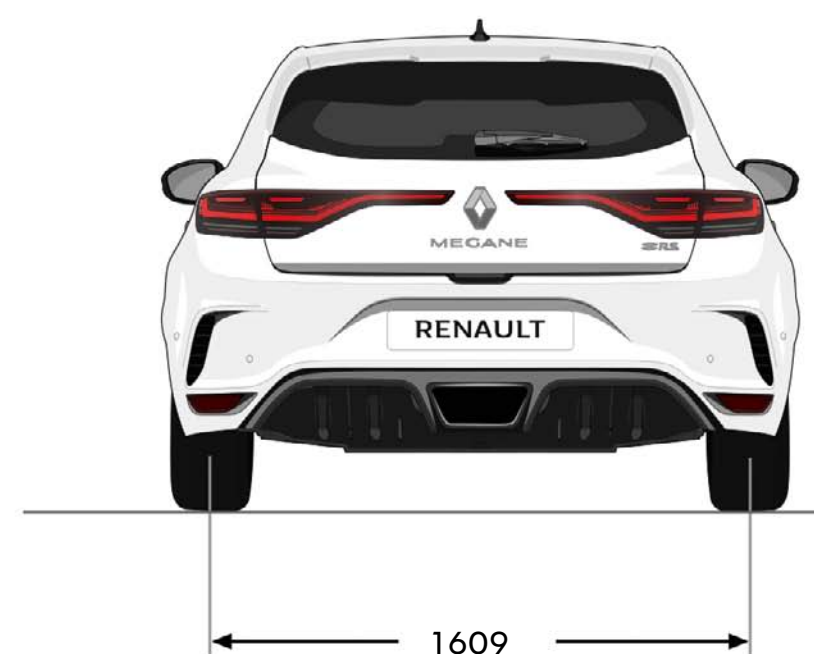
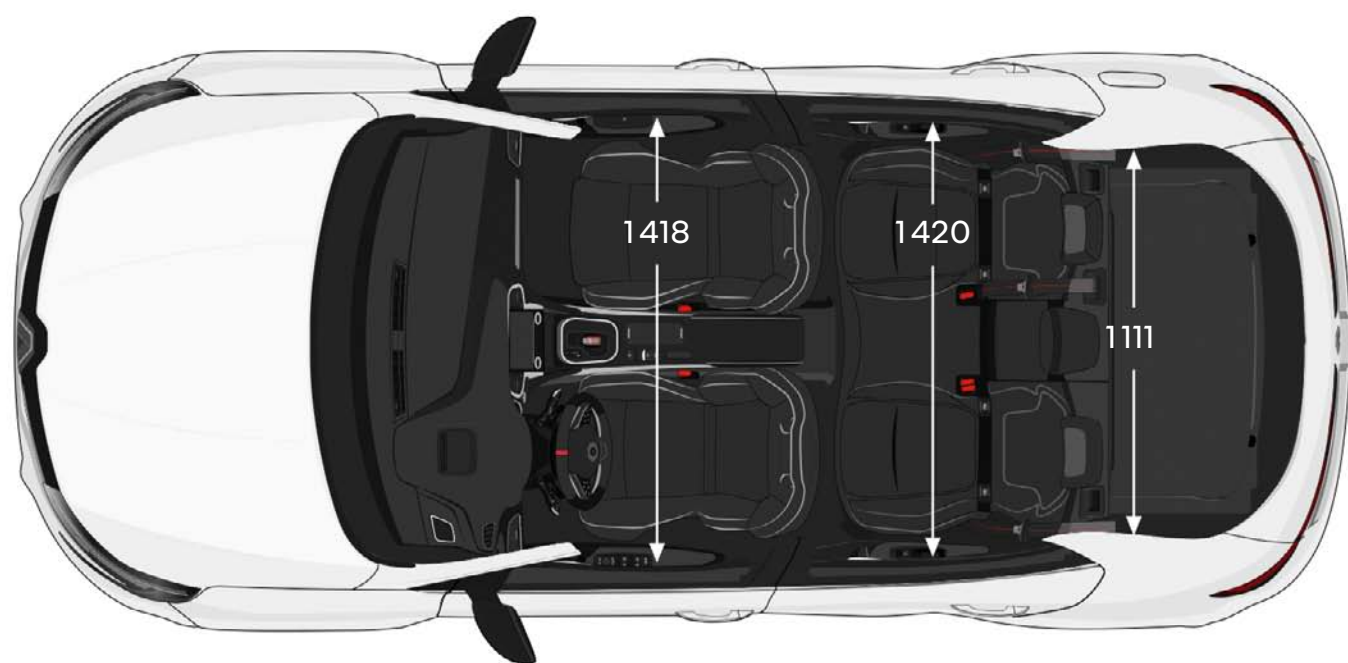
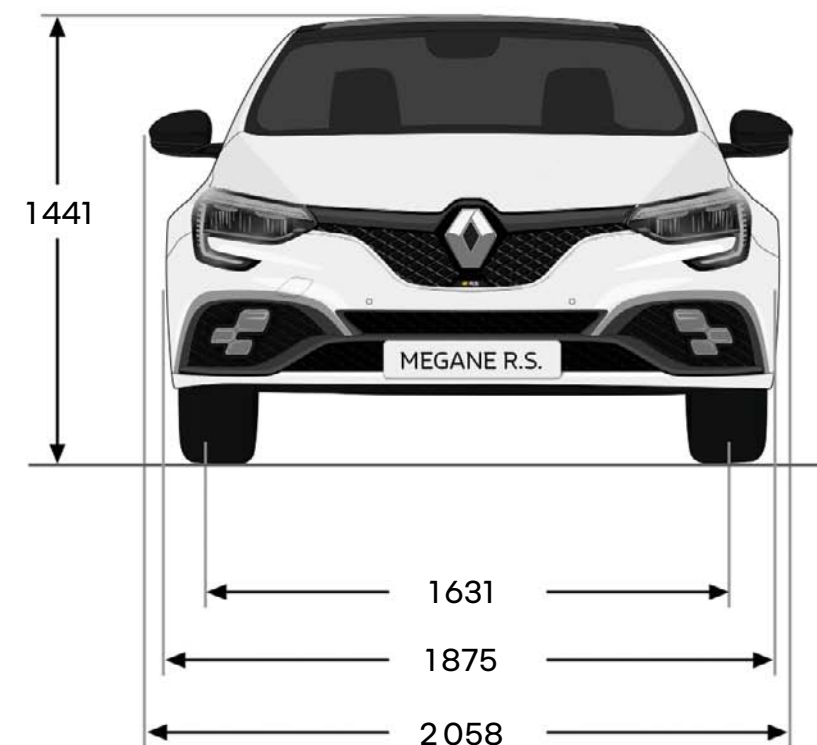
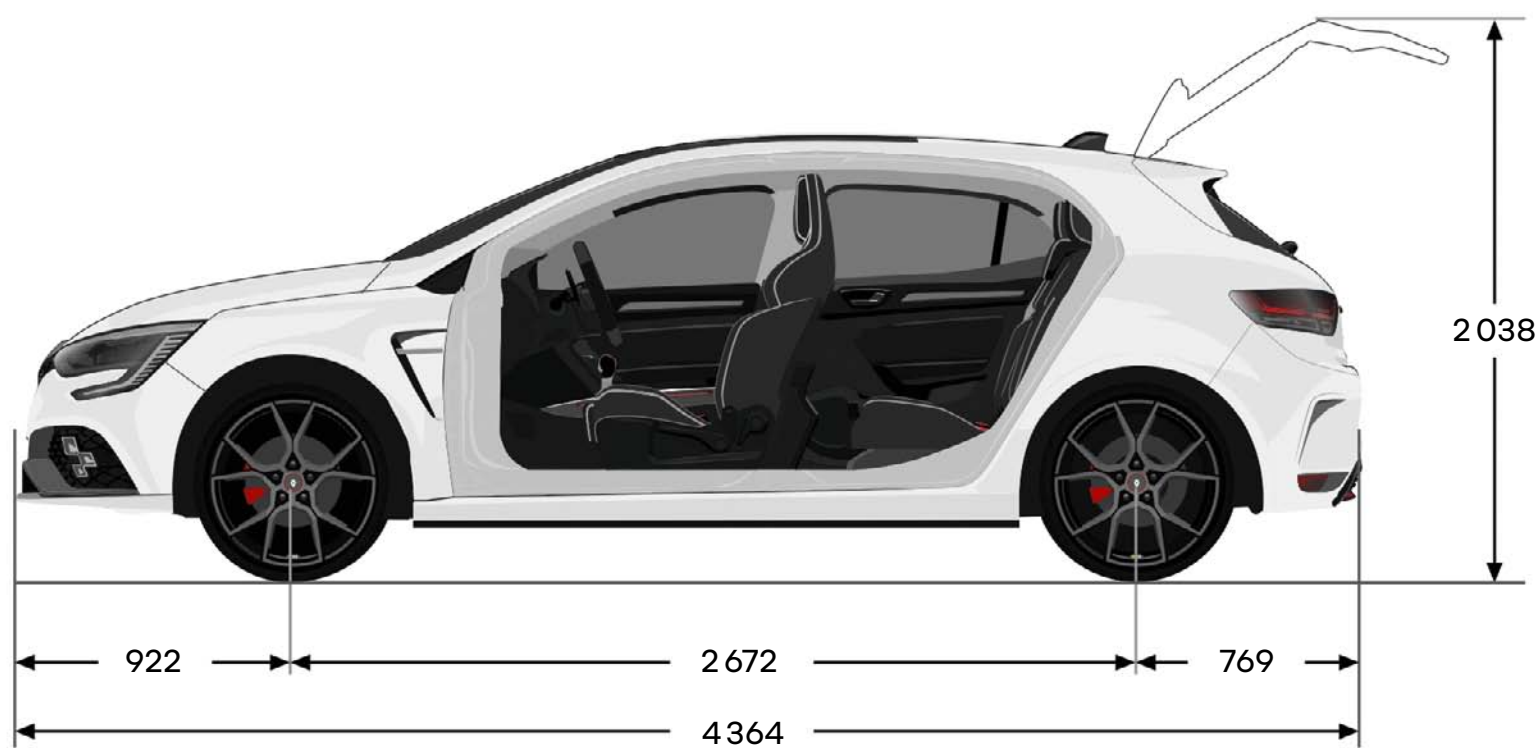

dimensions en (mm).

configurez et commandez →

human first program est un programme de sécurité complet développé par Renault en collaboration avec des chercheurs, des experts et les sapeurs-pompiers.

parce que la sécurité routière concerne l'ensemble des usagers de la route, qu'ils soient piétons, cyclistes, automobilistes, human first program by Renault s'engage à :

- 1. prévenir les accidents en développant des équipements de sécurité et systèmes avancés d'aides à la conduite et à la sécurité**

jusqu'à 36 systèmes avancés d'aide à la conduite / plus de 60 équipements de sécurité, jusqu'à 7 airbags, sièges enfants (Isofix), solution Renault Fixe4sure / plus de 2 000 brevets liés à la sécurité déposés depuis 1970

- 2. prendre en charge les accidents en s'appuyant sur des innovations mises au point avec les sapeurs-pompiers**

QRescue / Fireman Access / plus de 5 000 pompiers formés depuis 10 ans dans 17 pays dans le monde / environ 600 voitures données par an pour leurs formations

- 3. réduire le nombre d'accidents et leur gravité en investissant massivement sur la R&D**

safety score / safety coach / services connectés / big data / systèmes d'intelligence artificielle et de cybersécurité

[en savoir plus sur human first program](#)

Renault care service

Nous sommes toujours à vos côtés pour vous faciliter l'expérience de conduite et vous faire gagner du temps dans l'entretien de votre Renault : devis et rendez-vous en ligne, forfaits, contrats d'entretien, assurances et assistance, programme personnalisé My Renault... profitez de nos solutions simples, rapides et adaptées à vos besoins.

[en savoir plus sur Renault care service](#)



Tout a été fait pour que le contenu de la présente brochure soit exact et à jour à la date de divulgation. Ce document a été réalisé à partir de préséries ou de prototypes. Dans le cadre de sa politique d'amélioration continue des produits, Renault se réserve le droit, à tout moment, d'apporter des modifications aux spécifications et aux véhicules et accessoires décrits et représentés. Ces modifications sont notifiées aux concessionnaires Renault dans les meilleurs délais. Selon les pays de commercialisation, les versions peuvent différer, certains équipements peuvent ne pas être disponibles (de série, en option ou en accessoire). Veuillez consulter votre concessionnaire local pour recevoir les informations les plus récentes. En raison des limites attachées au support, les couleurs reproduites dans le présent document peuvent légèrement différer des couleurs réelles de la peinture ou des matières de garniture intérieure. Tous droits réservés. La reproduction sous quelque forme ou par quelque moyen que ce soit de tout ou partie de la présente brochure est interdite sans l'autorisation écrite préalable de Renault.

Publicis - crédits photo : Renault Marketing 3D-Commerce - BFBRULTBR2303 - mars 2023.
 Renault s.a.s. société par actions simplifiée au capital de 533 941 113,00 € / 122-122 bis avenue du Général Leclerc
 92100 Boulogne-Billancourt Cedex - R.C.S. Nanterre B 780 129 987 / tél. : 0806 00 20 20.

Renault recommande 

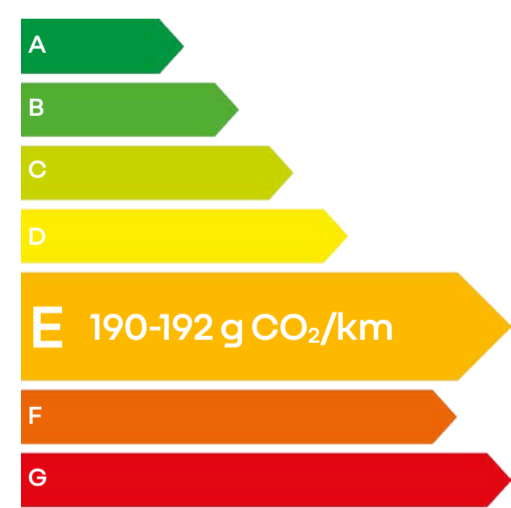

pour les trajets courts, privilégiez la marche ou le vélo #SeDéplacerMoinsPolluer
 au quotidien, prenez les transports en commun #SeDéplacerMoinsPolluer
 pensez à covoiturer #SeDéplacerMoinsPolluer

configurez et commandez →